

中国重汽集团济南发动机厂

# 工序附图卡

零部件号

202V04400-6081

部件线凸轮轴现场分部

零部件名称

MC11/13

共 1 页 第 1 页

工序号	/	工序名称	去毛刺	备注
-----	---	------	-----	----

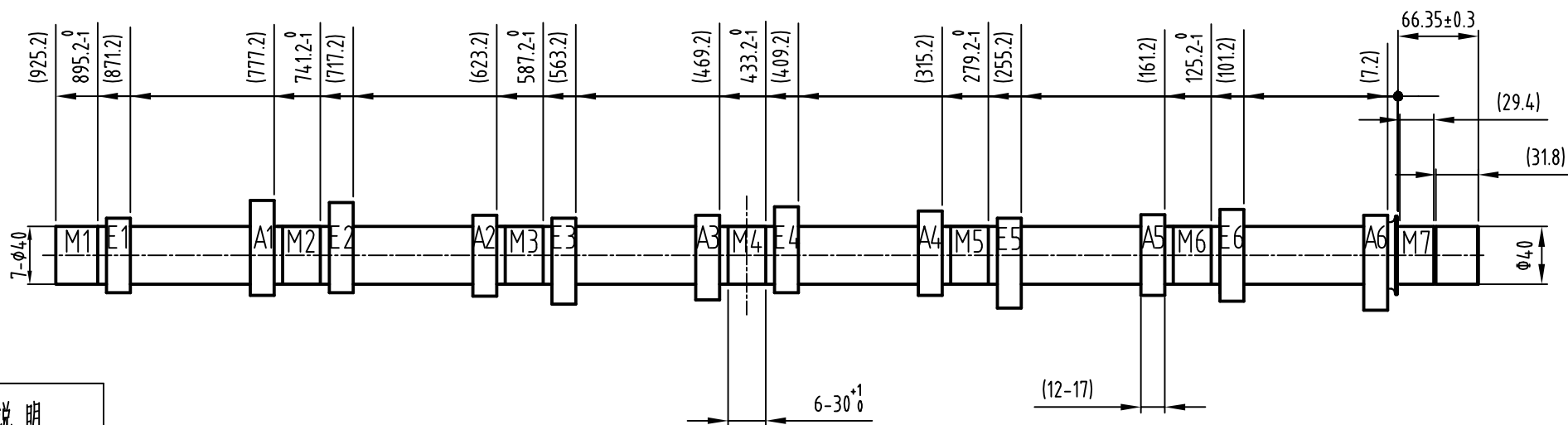

## 符号说明

定位 支撑	固定支撑	
	辅助支撑	
固定 支撑	手动夹紧	
	电动夹紧	
	气动夹紧	
	液压夹紧	
定位夹紧		

## 技术要求:

- 1、轴颈及凸轮侧面无毛刺、无锐边;
- 2、轴身无油泥。

中国重汽集团济南发动机厂

# 工序附图卡

零部件号

202V04400-6092

部件线凸轮轴现场分部

零部件名称

MC13TD

共 1 页 第 1 页

工序号 / 工序名称 去毛刺

备注

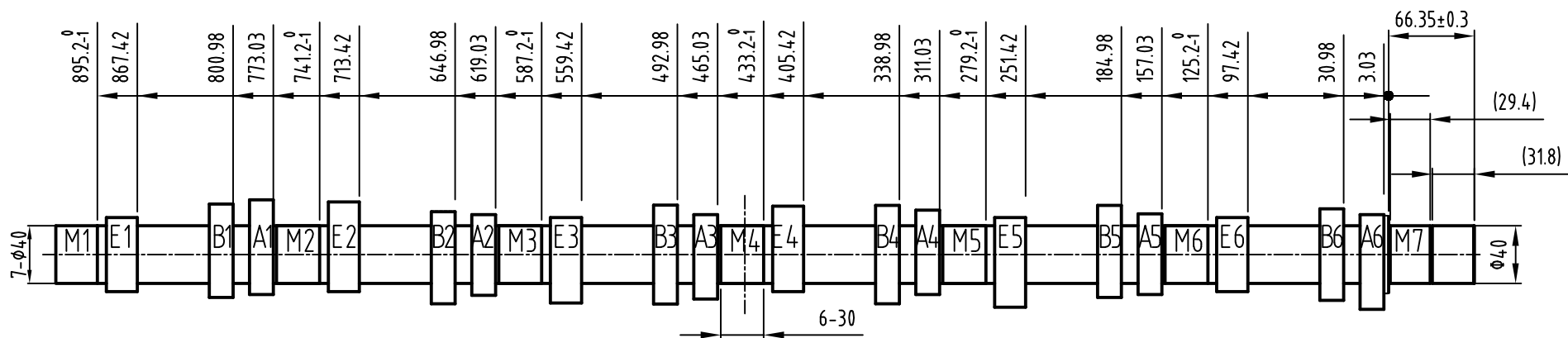

## 符号说明

定位 支撑	固定支撑	
	辅助支撑	
固定 支撑	手动夹紧	
	电动夹紧	
	气动夹紧	
	液压夹紧	
定位 夹紧		

### 技术要求:

- 1、轴颈及凸轮侧面无毛刺、无锐边;
- 2、轴身无油泥。

中国重汽集团济南发动机厂

部件线凸轮轴现场分部

# 工序附图卡

零部件号

202V04400-6081

零部件名称

MC11/13

共 2 页 第 1 页

工序号 / 工序名称 去毛刺

备注

去毛刺前尺寸参考 (6081)

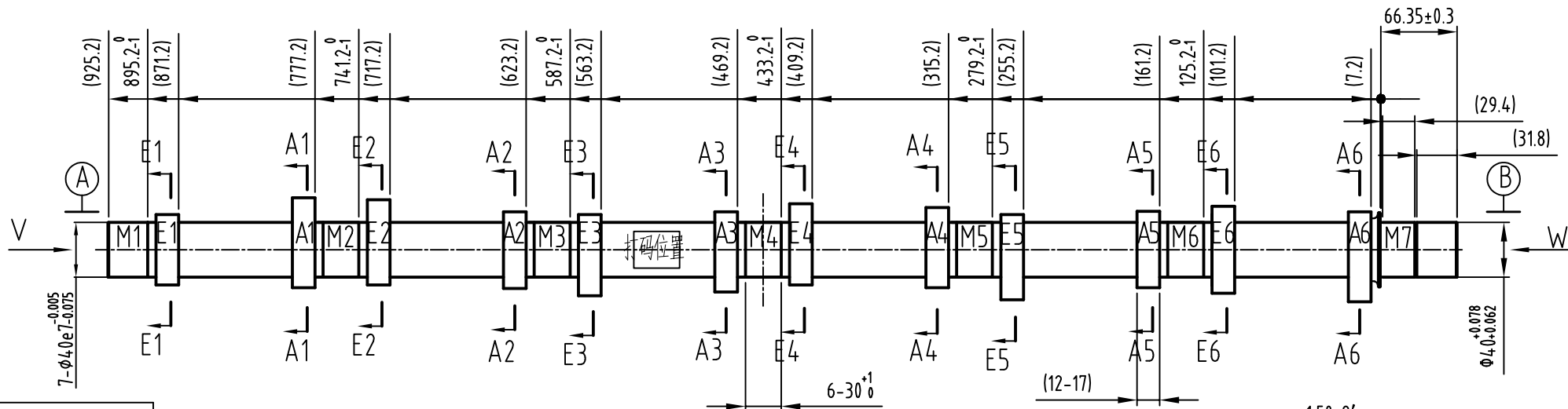

## 符号说明

定位 支撑	固定支撑	
	辅助支撑	
固定 支撑	手动夹紧	
	电动夹紧	
	气动夹紧	
	液压夹紧	
定位 夹紧		

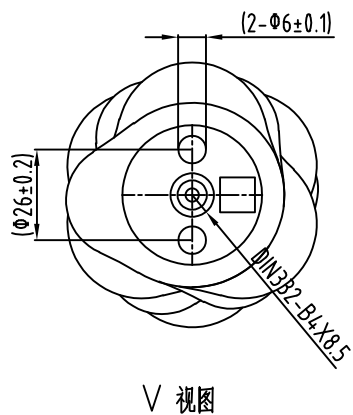

V 视图

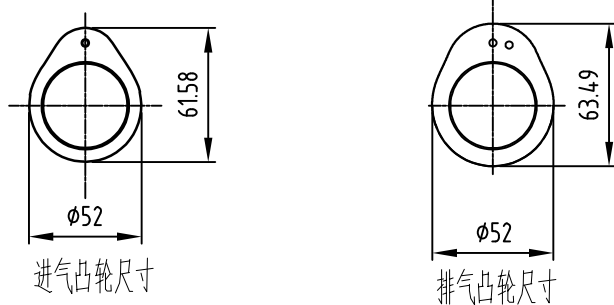

进气凸轮尺寸

排气凸轮尺寸

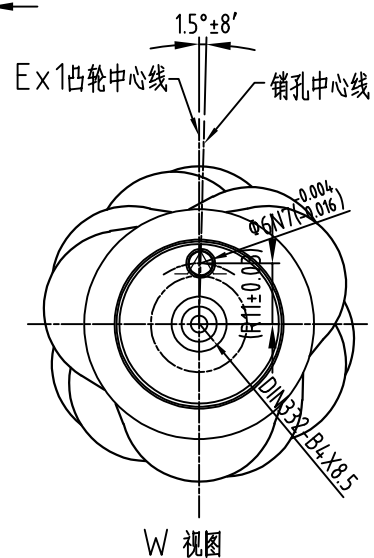

W 视图

中国重汽集团济南发动机厂

部件线凸轮轴现场分部

# 工序附图卡

零部件号

202V04400-6081

零部件名称

MC11/13

共 2 页 第 2 页

工序号 / 工序名称 去毛刺

备注

去毛刺前尺寸参考 (6081)

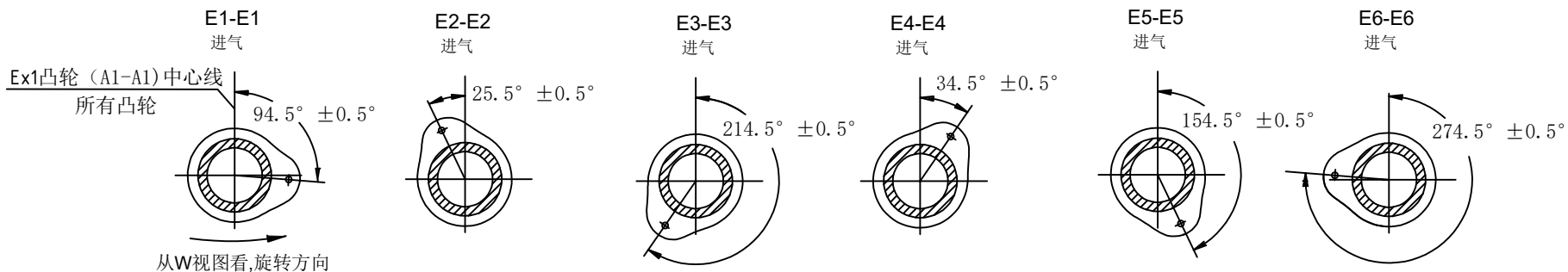

## 符号说明

定位 支撑	固定支撑	
	辅助支撑	
固定 支撑	手动夹紧	
	电动夹紧	
	气动夹紧	
	液压夹紧	
定位夹紧		

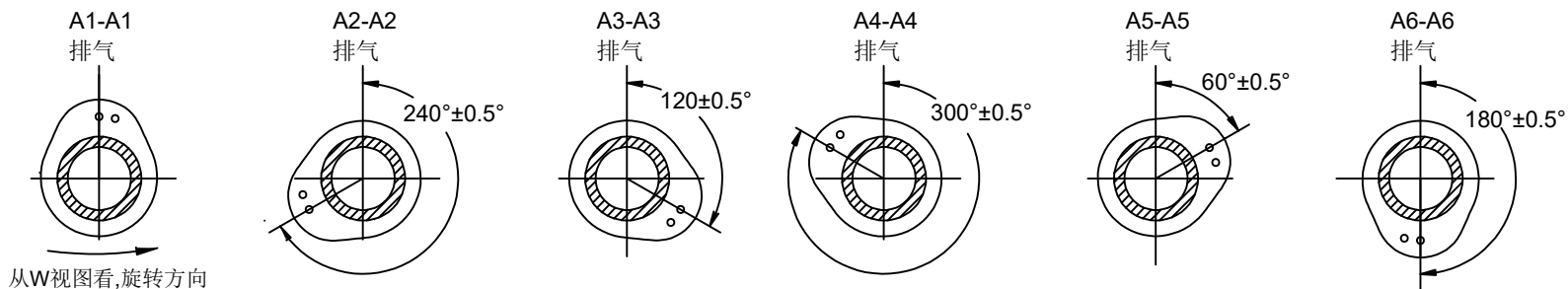

中国重汽集团济南发动机厂

部件线凸轮轴现场分部

# 工序附图卡

零部件号

202V04400-6092

零部件名称

MC13TD

共 2 页 第 1 页

工序号 / 工序名称 去毛刺

备注

去毛刺前尺寸参考 (6092)

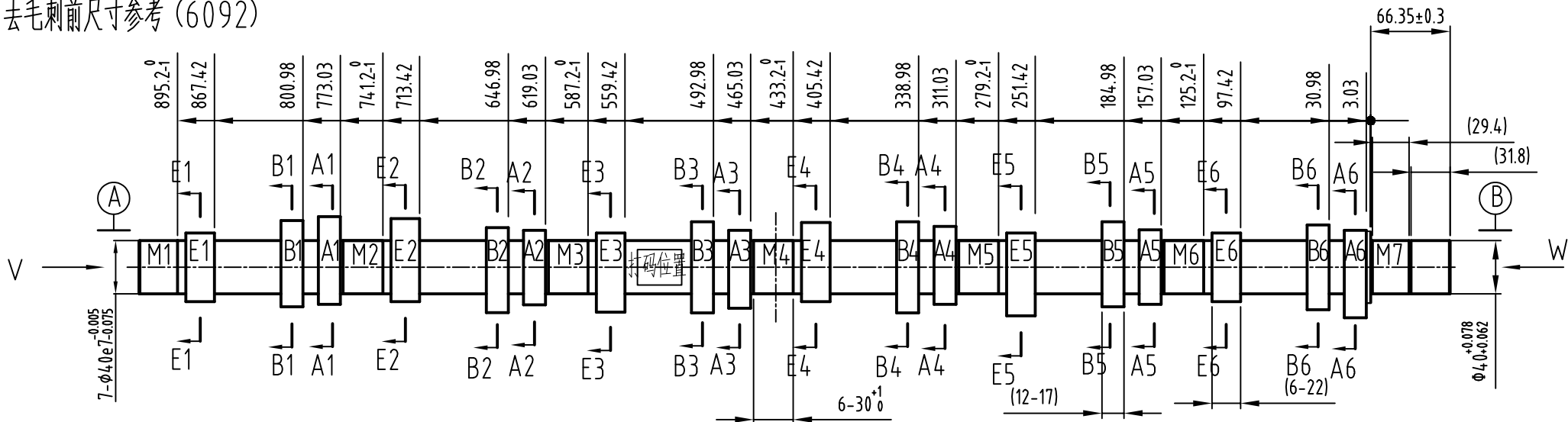

## 符号说明

定位 支撑	固定支撑	
	辅助支撑	
固定 支撑	手动夹紧	
	电动夹紧	
	气动夹紧	
	液压夹紧	
定位 夹紧		

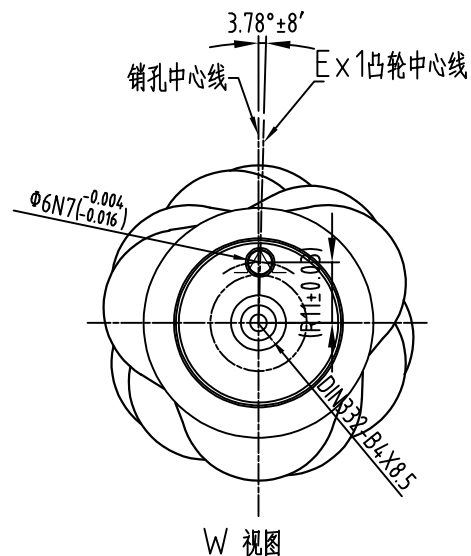
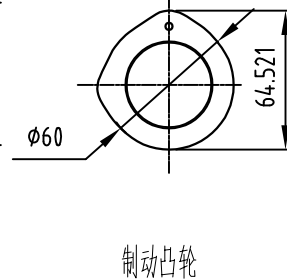
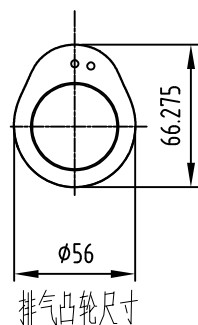
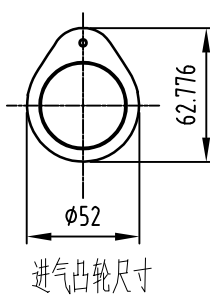
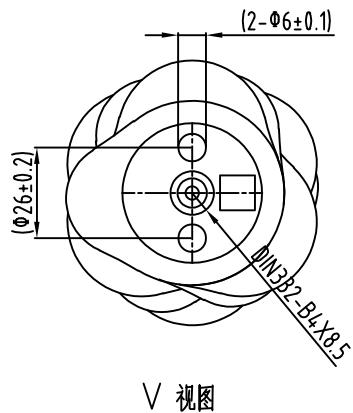

中国重汽集团济南发动机制造部

部件线凸轮轴凸轮轴轴

# 工序附图卡

零部件号

202V04400-6092

零部件名称

MC13TD

共 2 页 第 2 页

工序号 / 工序名称 去毛刺

备注

去毛刺前尺寸参考 (6092)

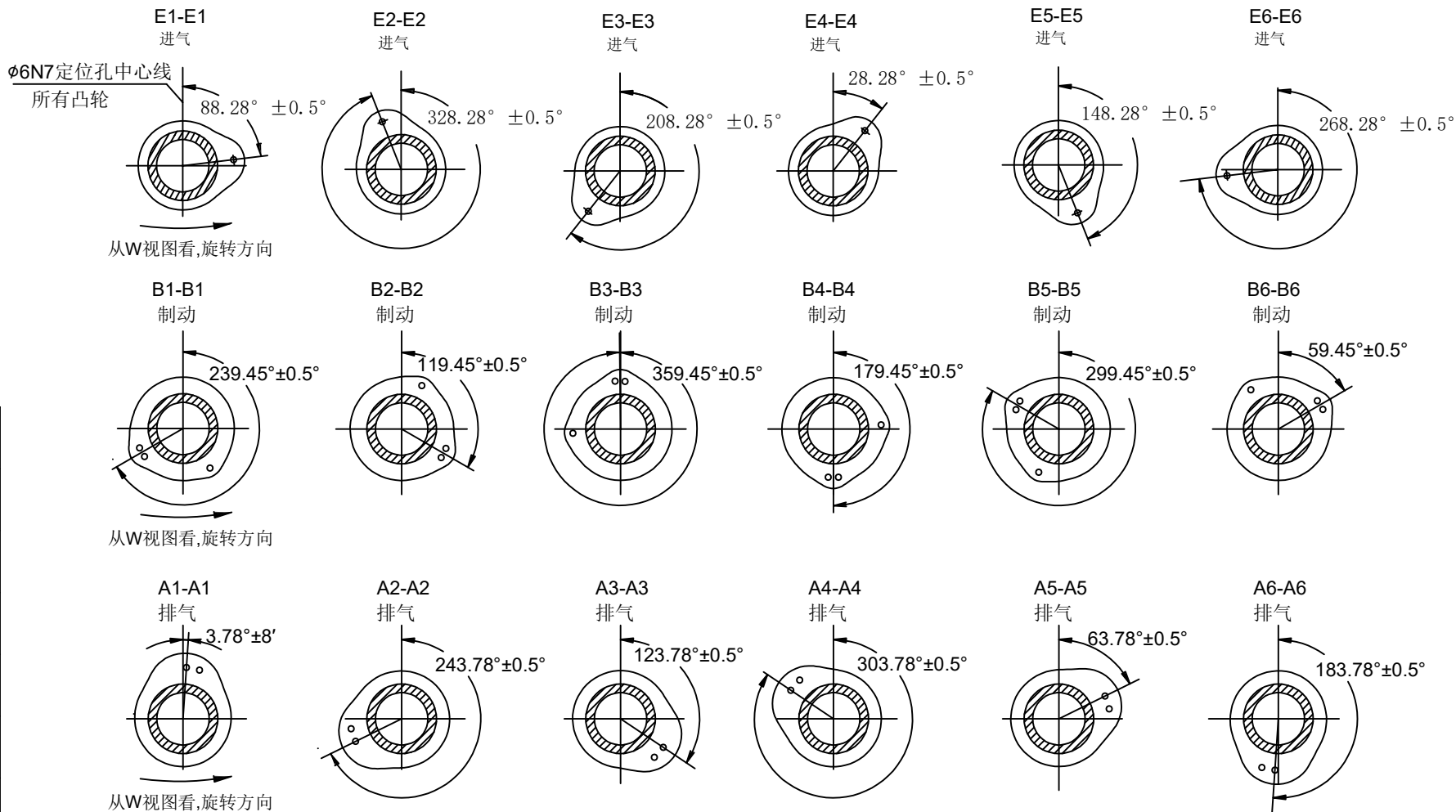

## 符号说明

定位支撑	固定支撑	
	辅助支撑	
固定支撑	手动夹紧	
	电动夹紧	
	气动夹紧	
	液压夹紧	
定位夹紧		